

El proyecto realizado, consiste en transformar en único el lugar debajo del puente a la salida del metro. Dos bocas enfrentadas de las que emergen dos lenguas. Una de las lenguas se transforma en un banco para el disfrute del transeunte.

Para acondicionar el lugar se propone un mural con una frase de Theodor Adorno, "La tarea del arte es introducir caos en el orden". Las bocas y las lenguas serán realizadas en aluminio anodizado.

Se actuará sobre el pavimento dándole un acabado agrietado y figurando un pavimento accidentado.

Proyecto	6000 eur
Esculturas en aluminio	40000 eur
Mural	10000 eur

BOCAOS

MATERIALS

Per a la realització dels materials, les dues escultures seran realitzades en bronze i col·locades centralment als dos murs laterals, de manera que vistes de perfil emergiran com baixrelleus. El fons serà realitzat amb spray per fer una degradació de colors que crearà un sentit de desmaterialització. Finalment, el tren serà pintat directament sobre el mur amb pintura acrílica per ús exterior, seguint el mateix efecte donat al fons.

PREU

Escultures en bronze: 8000 e
Spray + pintura acrílica: 7000 e
Treballs de preparació: 2000 e
Paviments: 3000 e
Portes: 500 e

Total: 20.500 e

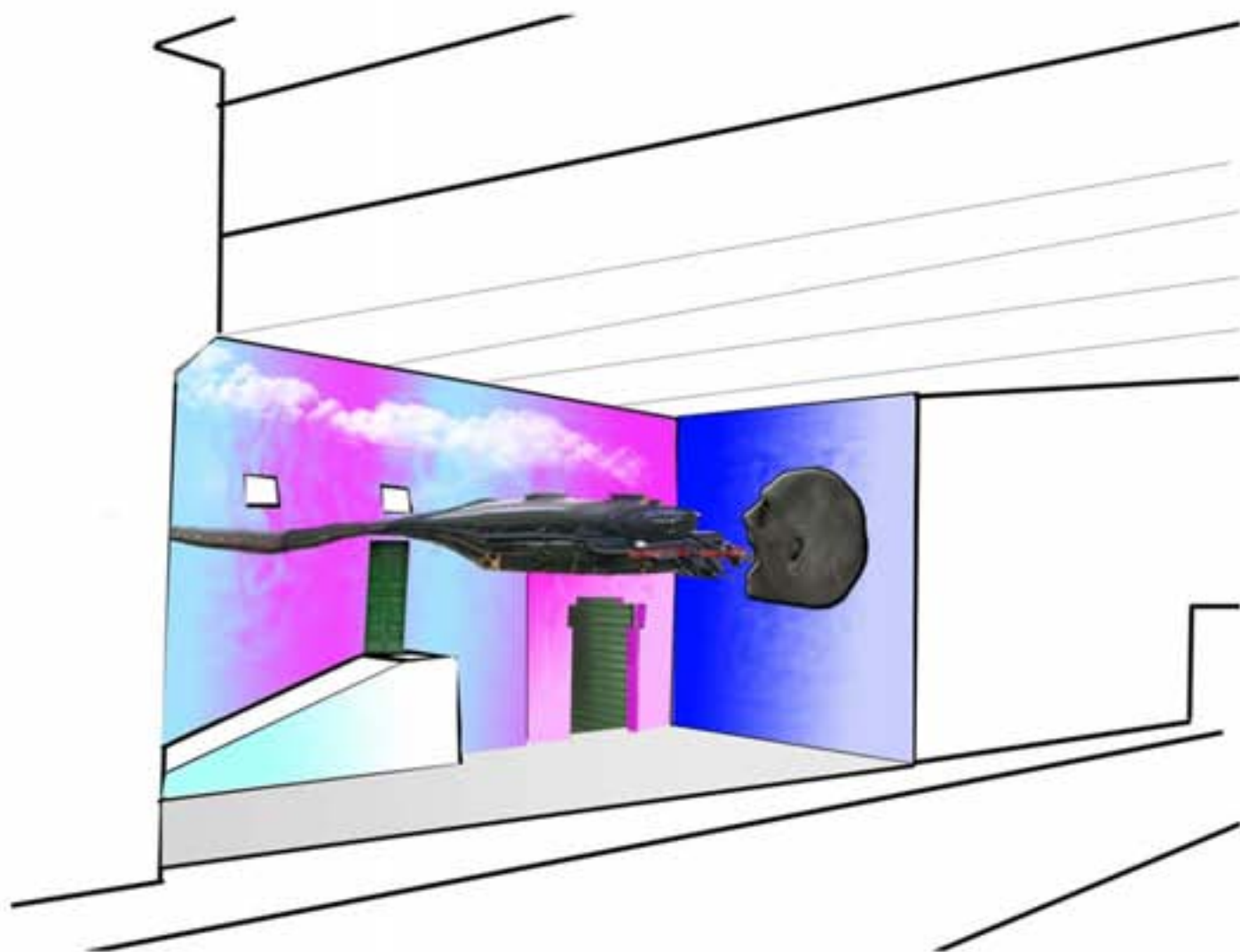

MEMÒRIA

Aquest projecte neix de la interrelació de dues escultures en bronze, les quals representen dues cares. La femenina, a l'esquerra, de trets més orientalizats i amb el cap lleugerament reclinat endarrere, té ulls i llavis mig tancats dels quals surt delicadament una figura que s'entén com un tren a plena velocitat. Aquesta figura ha estat escollida perquè el pas soterrat en qüestió és la sortida de l'estació de Reina Elisenda. La forma del tren esdevé, en el seu desplaçament, gairebé abstracta i posteriorment és devorada per la segona cara, masculina, la qual presenta trets més agressius i incisius, amb ulls i boca completament oberts. El conjunt crea una relació de complicitat entre les dues escultures i n'evidencia les diferents característiques, alhora que el tren esdevé el nexa d'unió entre els dos extrems. El fons, que pren uns tons difuminats que van del blau fosc al blau cel i del rosa al magenta, contribueix a transmetre una idea de lleugeresa artificial emfasitzada posteriorment per la presència del fum vaporós deixat pel tren.

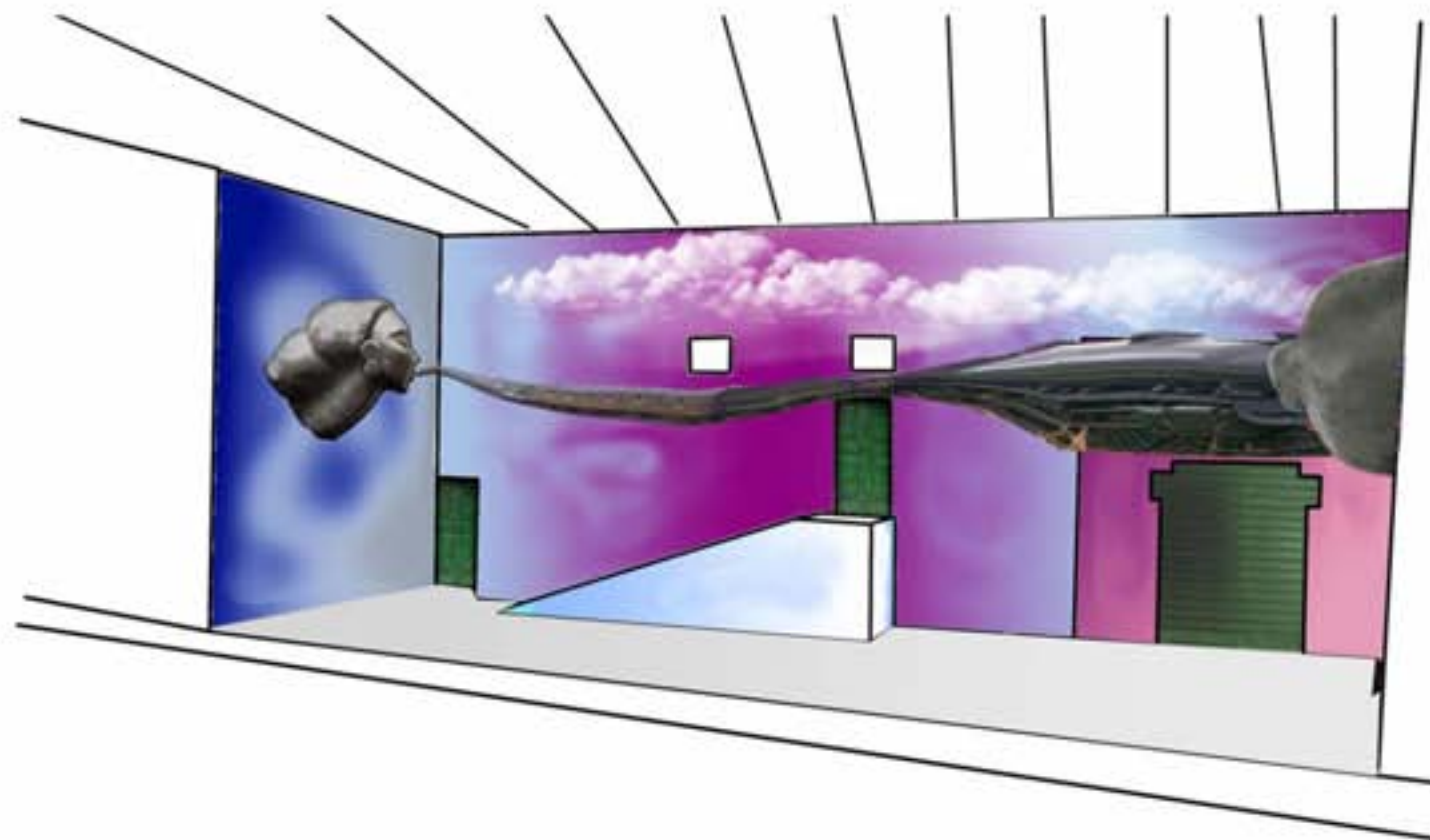

encaix

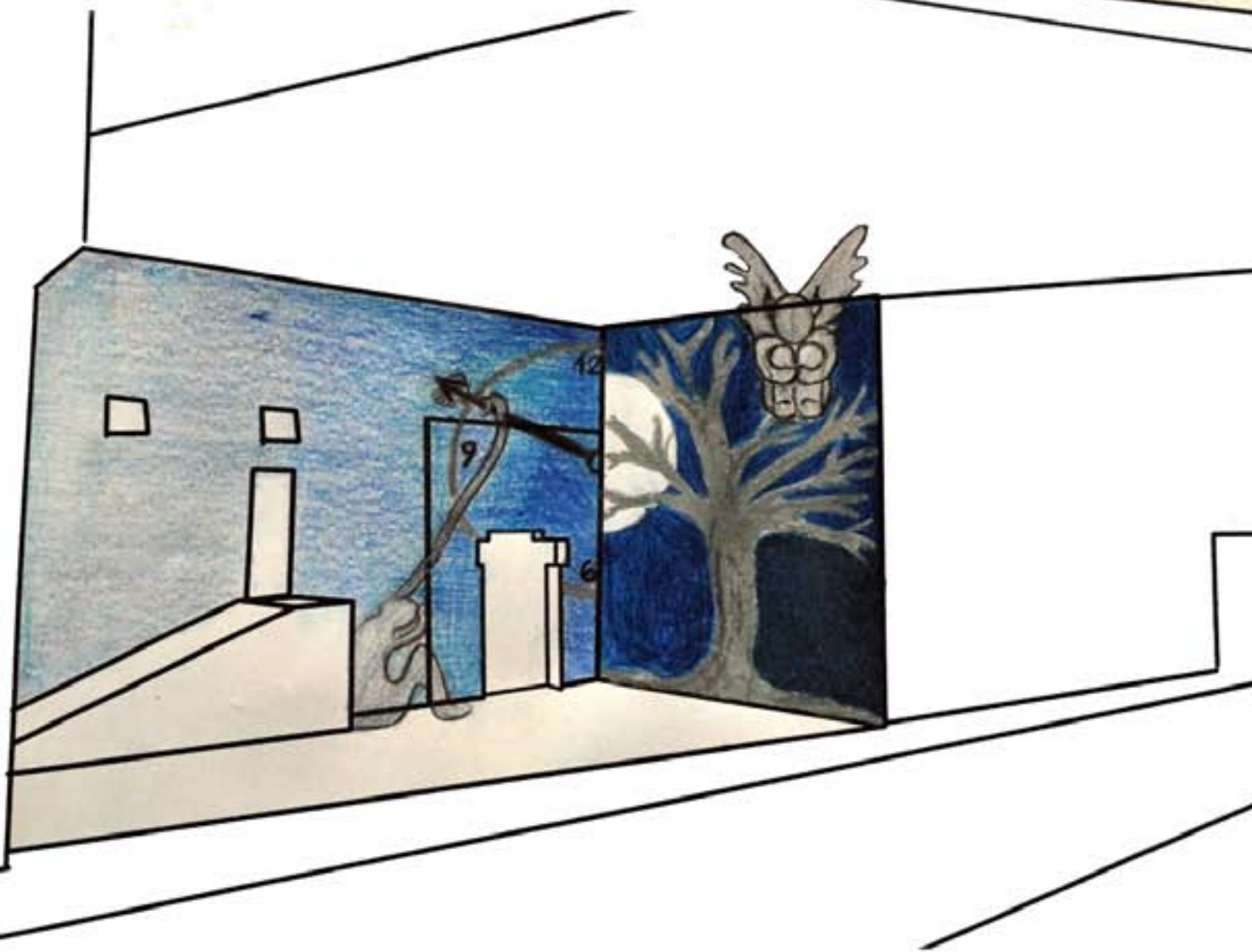
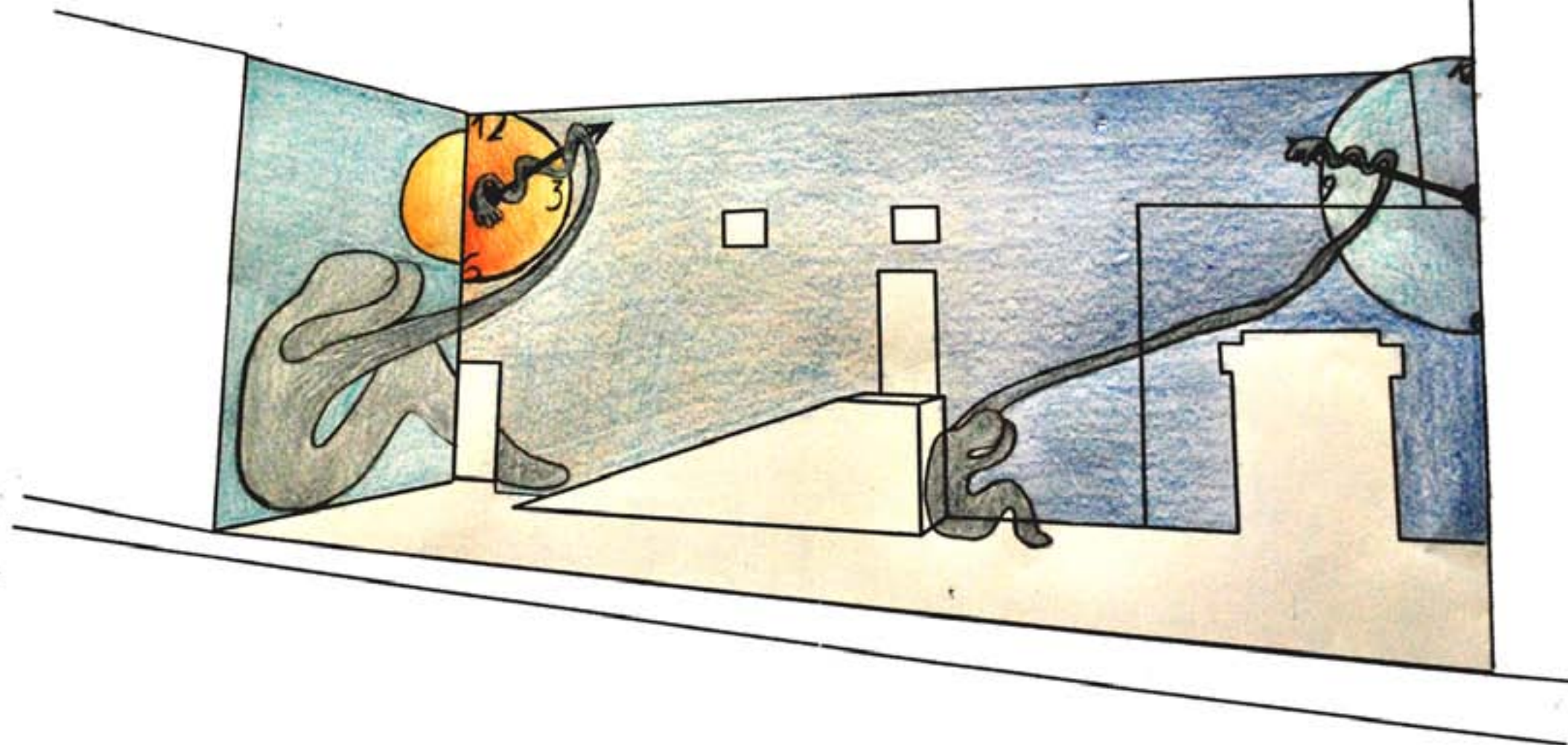

El comportamiento frenético de la gente que viven y trabajan en una ciudad cosmopolita como Barcelona, están condicionadas por el tiempo.

Con el proyecto pretendemos hacer entender a la gente la necesidad de tomarse un poco de tiempo para si mismos y reflexionar sobre el paso de la vida.

Un día pasa tan rápido, que no tenemos ni el tiempo de comprender los sucesos acontecidos durante la jornada, y ya es de noche.

El proyecto ubicado debajo del puente en la salida del metro, representa el paso del día a la noche. El día está representado de un sol y de un reloj que indica una hora diurna. Al lado pintado sobre la pared se encuentra una figura humana sentada que con el brazo derecho, muy largo respecto al izquierdo se aferra a la aguja de l reloj impidiendo avanzar.

Para representar la noche se pintará la mitad opuesta del reloj utilizado en la parte del día y la luna sobre el árbol manteniendo su continuidad.

La intervención artística se completa con dos esculturas una situada cerca de la rampa y la otra colgada del techo del puente. La escultura colgada representa un ángel cerrado en sí mismo en fibra de vidrio.

Acondicionamiento del lugar	2000 eur
Mural	10000 eur
Pavimento	5000 eur
Escultura fibra de vidrio	5000 eur
Escultura aluminio	8000 eur

Total 30000 eur

El tiempo vuela

TÍTOL: *"Escolta. És temps de... natura"*

MEMÒRJA

L'objectiu del nostre projecte és el d'aconseguir recuperar una zona grisa i trista de la ciutat, tenint en compte la importància de l'estació ferroviària veïna i el flux continu de vianants, que van i venen atrafegats. Hem volgut donar als habitants de Barcelona un moment de pau i, per tant, proposem una zona natural on poder retrobar, en aquest breu espai de temps, la calma, acompanyats del suau so de l'aigua que s'escorre i d'elements naturals sobrestants. El tren dissenyat vol simbolitzar el temps que transcorre i recordar als viatgers i a la resta de ciutadans com n'és de possible d'admirar la bellesa de la naturalesa fins i tot a la gran ciutat.

Les baranes actuals, tant les de la part superior del pont com les de que hi ha al pas soterrat, són reemplaçades per unes branques estilitzades realitzades en bronze (o alumini) que serveixen per anar preparant el vianant a entrar en aquest petit oasi.

A més, a la part superior, aquestes branques de bronze són acompanyades d'una petita cascada vegetal.

Per altra banda, com ja s'ha dit, el projecte se serveix de diversos jocs d'aigua que fan tot el conjunt més suggestiu. La part interna del pas soterrat es concreta amb una instal·lació d'aigua lliscant sobre el mur, com un salt d'aigua continu. Aquesta intervenció troba una rèplica a l'exterior, on les parets envidriades de l'ascensor també vénen completament recobertes d'aigua, de manera que, com suggereix el títol, per un moment es fa partícip d'una naturalesa suggestiva a tot aquell que es troba a l'interior de l'ascensor.

Finalment, s'ha pensat en una senzilla intervenció gràfica sobre el mur de davant la sortida de l'estació. El mural amb el tren i el rellotge emfasitza la idea del pas de temps que avança inexorable... com un tren... com un rellotge.

PREU

- Instal·lació salts d'aigua: 50.000 €
- Baranes de bronze: 45.000 €
- Mural: 12.000 €
- Jardineria: 5.000 €
- Total: 112.000 €

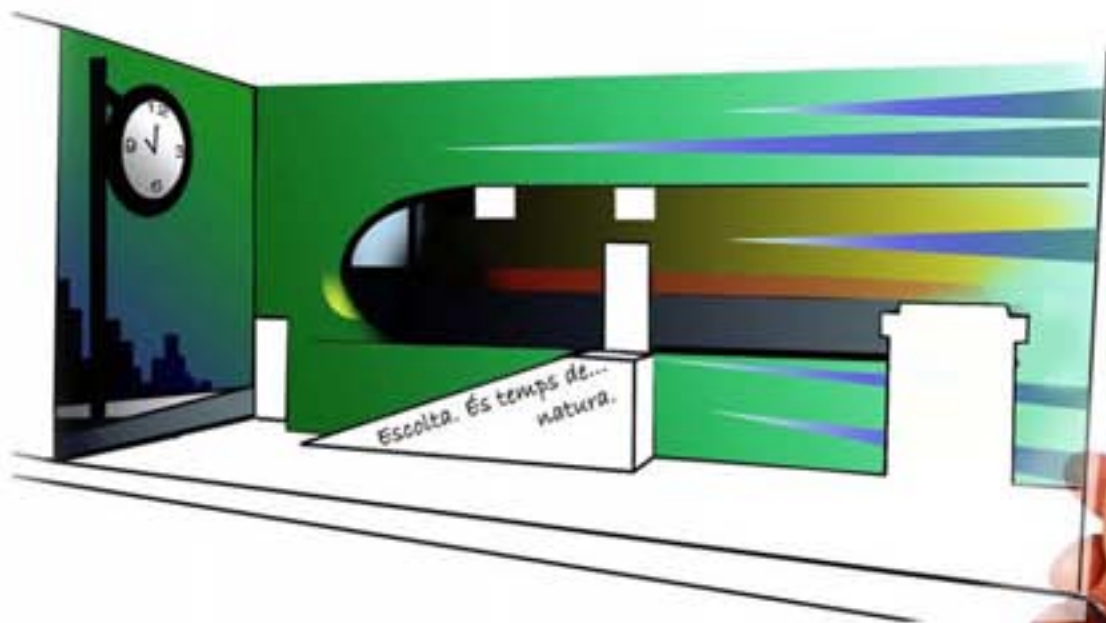

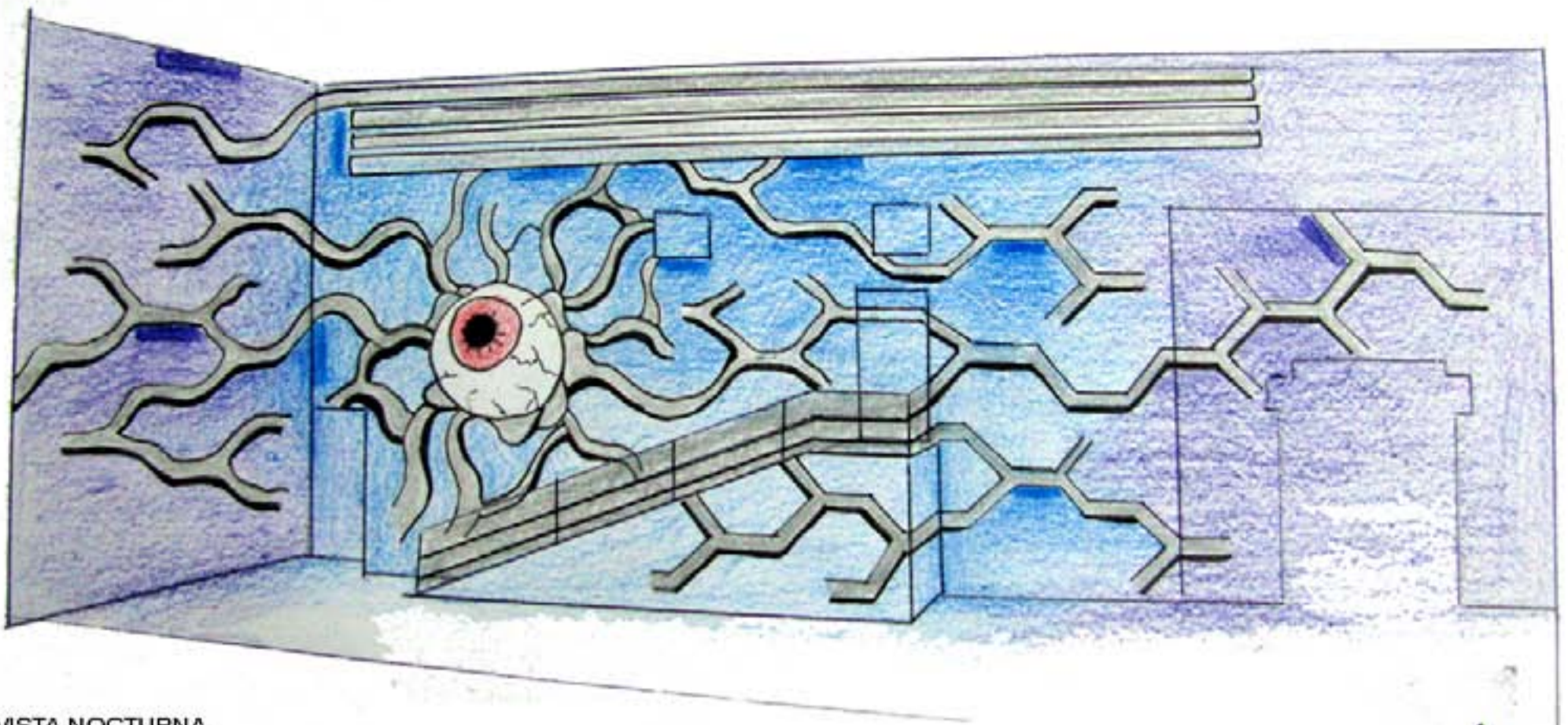

VISTA NOCTURNA

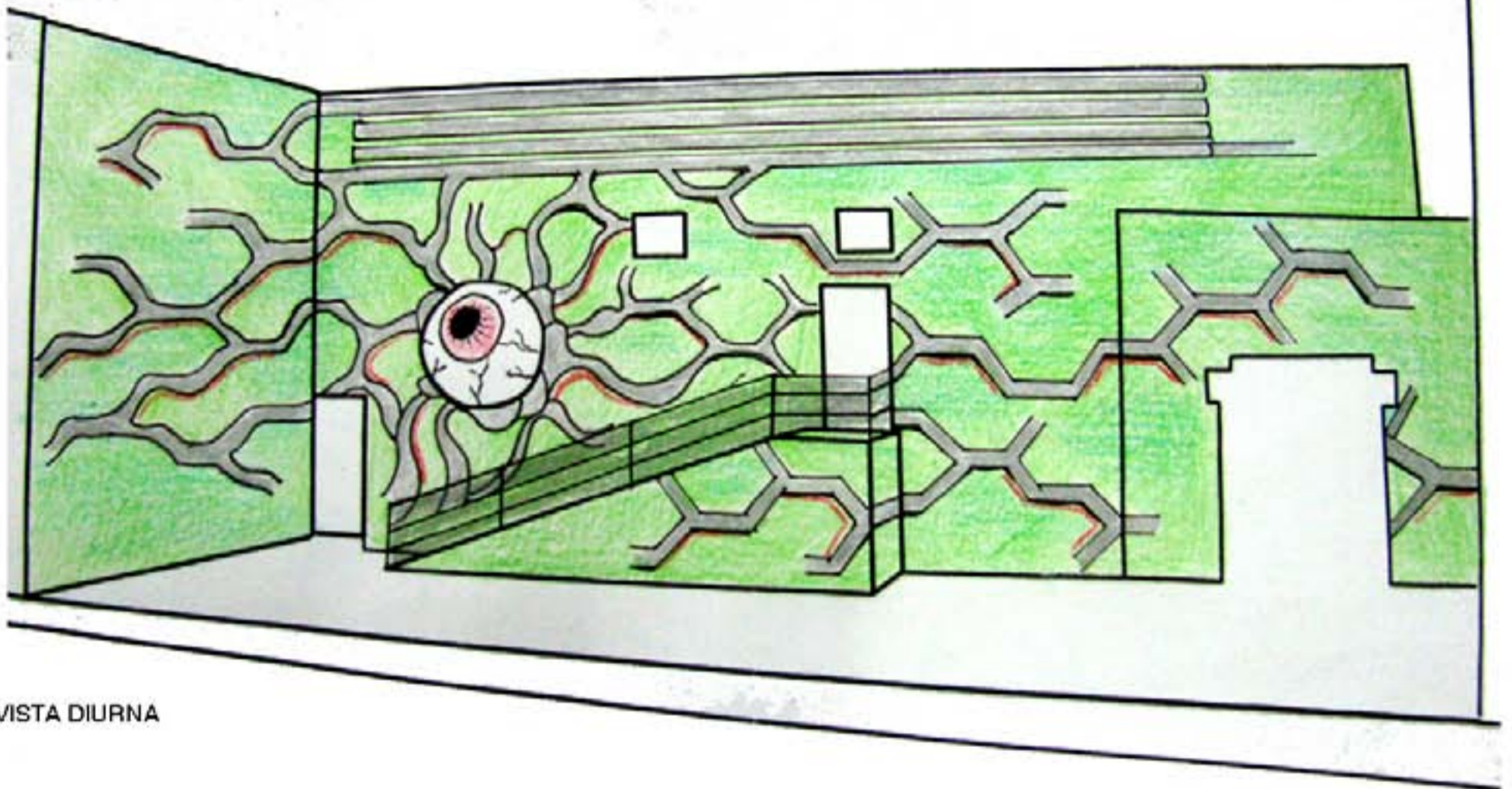

VISTA DIURNA

El proyecto prevee la iluminación debajo del puente. Se propone una intervención sobre el muro color verde ácido en contraste con la luz azul y violeta de los fluorescentes crea un a atmosfera impactante jugando con los reflejos sobre los encuentros de los tubos de aluminio. El gran ojo que emerge en aluminio sirve de punto central del que surgen una serie de líneas curvas que se expanden a lo largo de toda la superficie transformando su percurso dando lugar a un dibujo modular de líneas entrecortadas. Esta metamorfosis transforma el lugar en dinámico y luminoso, un lugar fuera del tiempo donde los transeuntes se sentirán parte integrante de una transformación incesante de colores, luces y sombras.

Acondicionamiento espacio	4000 eur
Proyecto	6000 eur
Instalación de tubos en aluminio	15000 eur
Ojo en aluminio	8000 eur
Instalación eléctrica	2000 eur

Total 35000 eur

ESTRUCTURA MOLECULAR

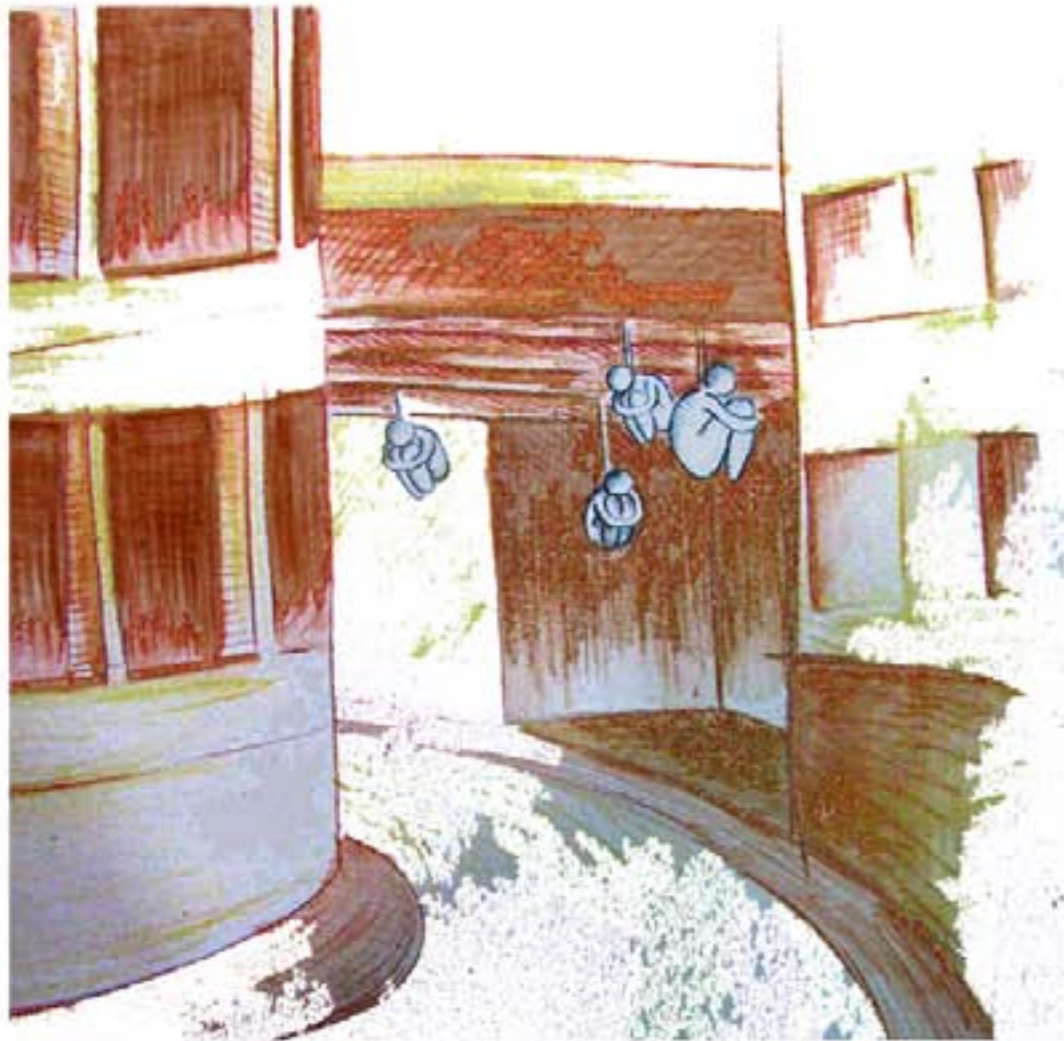
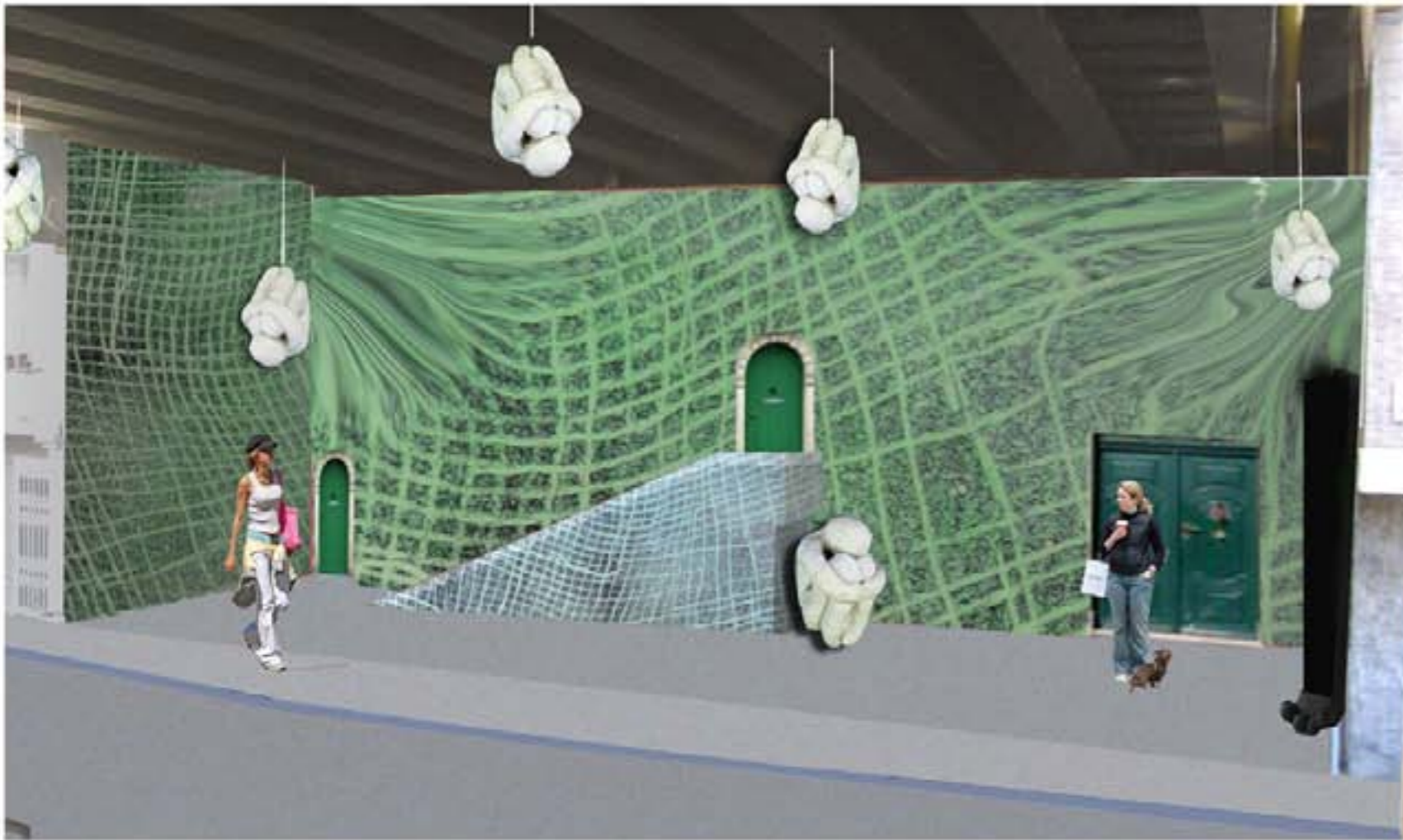

Para la realización de este proyecto se ha tenido en consideración el tema de la alienación. Una "madre creadora" cuya forma recuerda una pantalla de televisión crea una multitud de autómatas, que se extrañan del mundo. Los entes colgando boca abajo gritan como los oscuros murciélagos que viven bajo el puente.
 Las tres paredes serán resanadas y pintadas creando un mural que recuerda un mundo imaginario y juega con la perspectiva del lugar.

Las tres paredes serán tratadas con pintura acrílica para el exterior. La textura se conseguirá a través de la técnica del grafito.

Características de los elementos que conforman la instalación:
 Cubo 2,50 x 2,50 x 1,00 m, resina color gris y interior cubierto de espejos.
 Figura humana al interior de la pantalla 0,50 cm
 Figuras humanas 1,00 m, resina color gris

Preventivo
 Mural 13 000 eur
 Figuras humanas 5 400 eur
 Pantalla 5 000 eur



la indiferencia

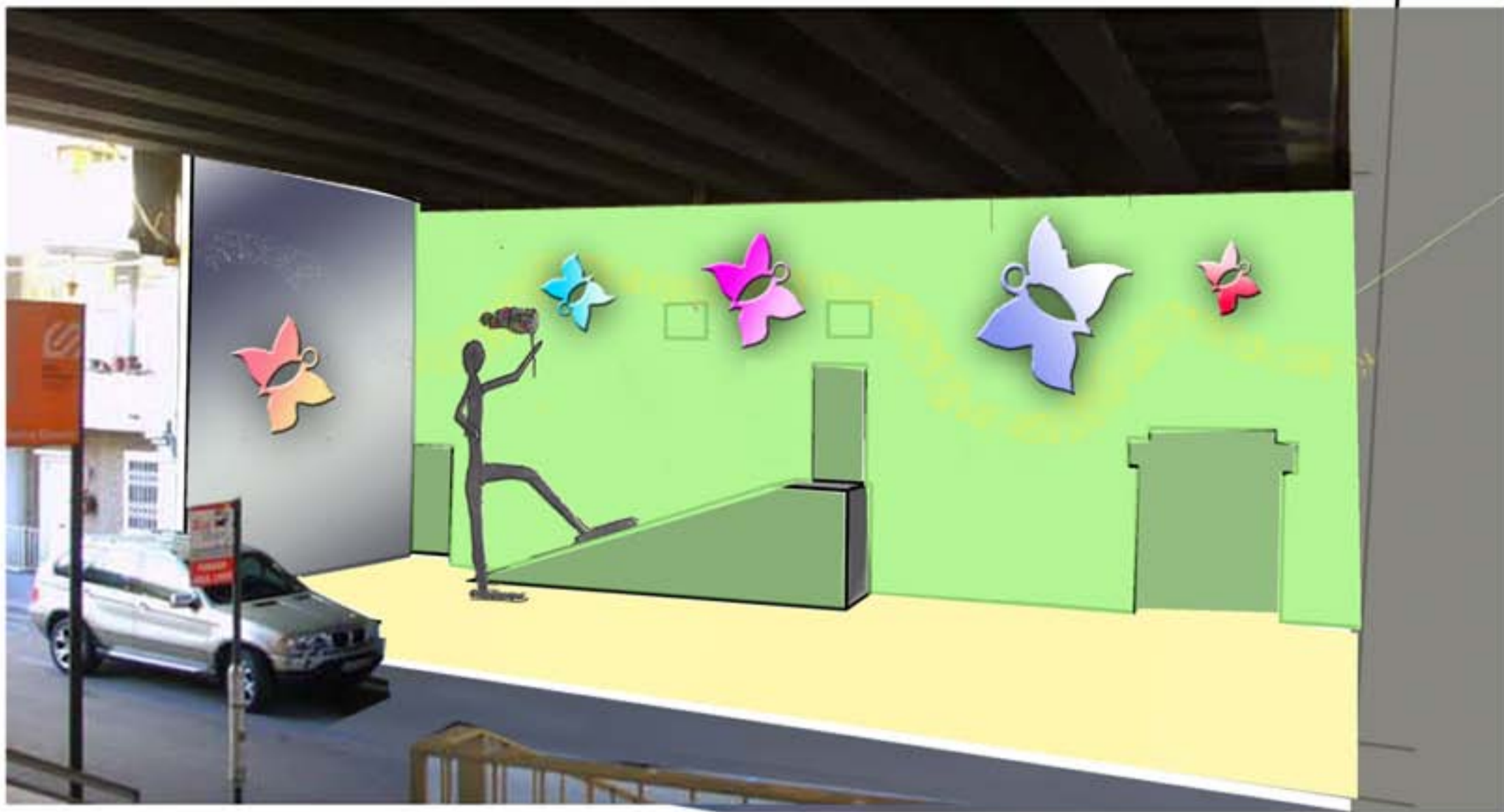

El barri de Sarrià acull, a la sortida de l'estació "Reina Elisenda", un espai buit i desaprofitat. Essent un lloc particularment fosc i fred, s'ha pensat de revitalitzar-lo amb colors cridaners i figures lleugeres. El projecte tracta, doncs, de dur un bri de llum fins i tot als racons més amagats del lloc proposat. Una figura en bronze és troba caçant papallones que trobem pintades al mur central. A la paret dreta, respecte l'observador, hi ha una flor d'ibiscus de la qual "neixen" aquestes papallones. Al mateix temps, del sostre, pengen altres papallones realitzades en alumini, les quals, durant la nit, il·luminen l'espai amb uns llums que tenen situats al cap.

El perquè de la nostra idea és molt senzill, hem pensat en una cosa acolorida i que pogués aportar vida a una zona abandonada i descuidada.

El materials més adequats per la realització d'aquest projecte són el bronze (per la figura humana) i l'alumini (per les papallones que pengen del sostre).

Les altres parts de l'obra (les altres papallones i les flors) seran, doncs, pintades directament sobre el mur.

Adequació de l'espai	2000 eur
Paviment	2000 eur
Mural	6000 eur
Escultura bronze	30000 eur

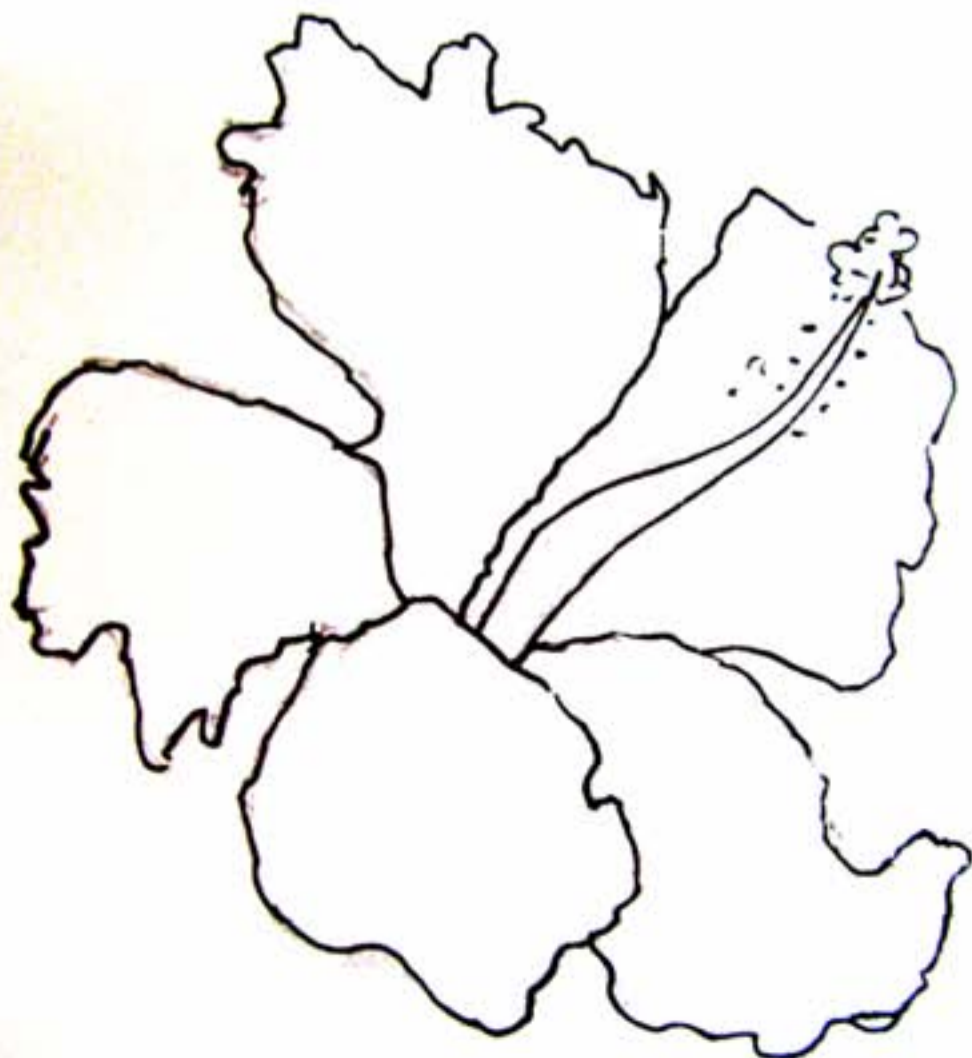
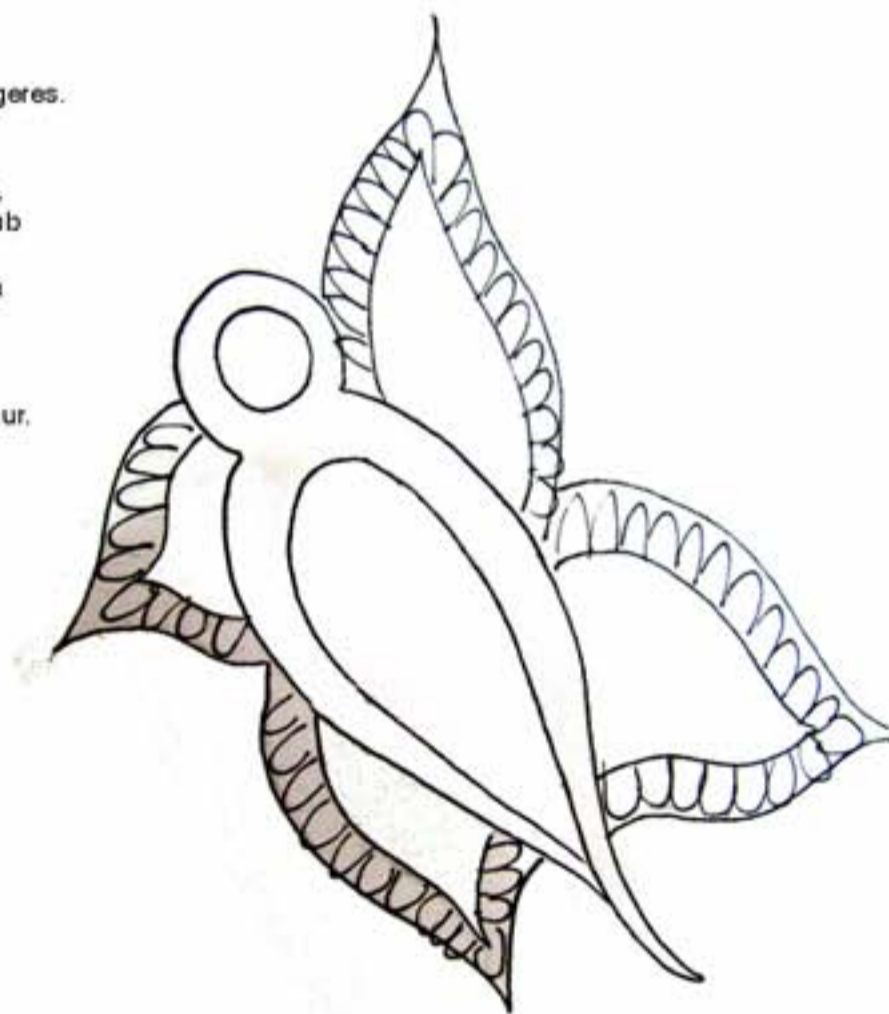

light is life

TÍTOL: "L'ILLA INEXISTENT"

MEMÒRIA

Aquesta escultura, que representa tres nens en un moment de lleure, permet ser interpretada de diverses maneres. En relació al títol, trobem un context de faula però inserit en l'actualitat. Les tres figures representen, alhora, tres nens o tres adults que han sabut mantenir-se joves d'esperit. Els tres estan reposant immediatament després del joc en

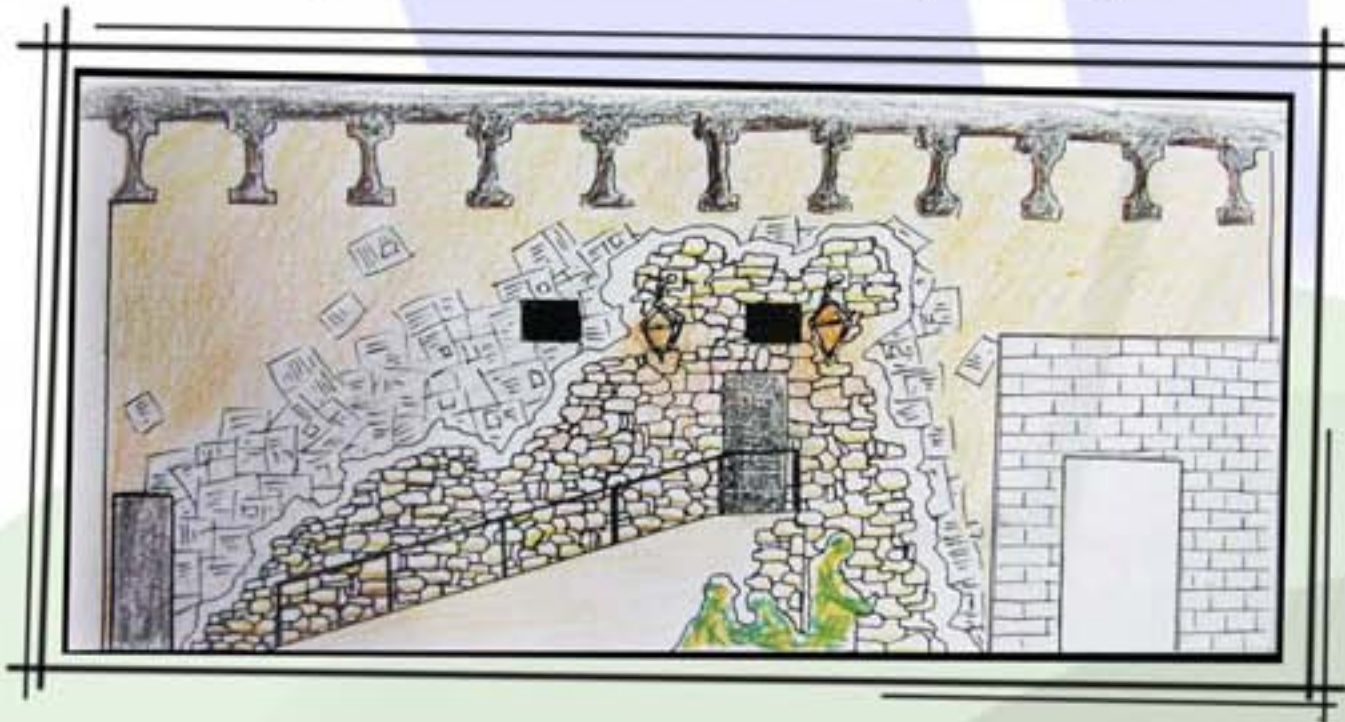

una illa que s'han construït amb la fantasia, amb la imaginació. Els retalls de diari representen el difícil i frenètic món adult, on el joc de fantasia sempre aconsegueix a fer-se un espai on poder somriure i reposar sense els condicionants socials.

PREU

Escultures (3): 24.000 €

Revestiment de maçoneria: 3.000 €

Revestiment de diaris: 300 €

Pintura: 2.000 €

Treballs d'arranjament i fixació: 10.000 €

Total: 40.000 €

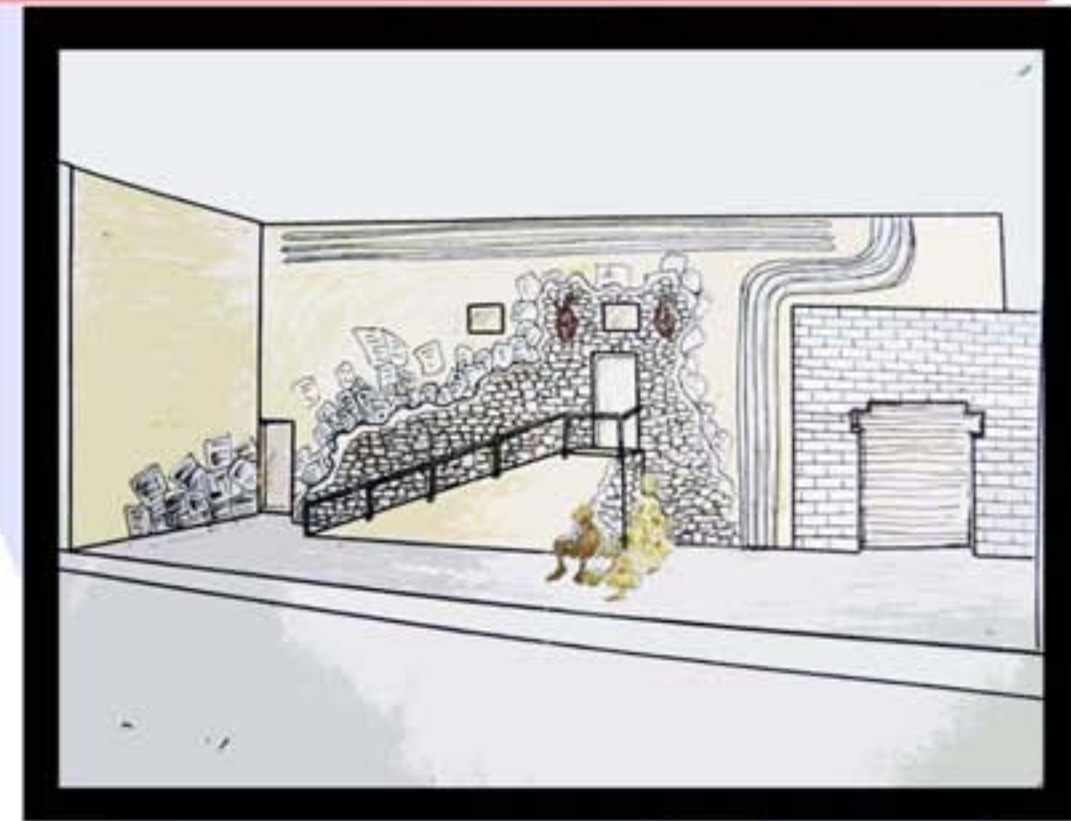

S'ha procurat assolir la realització del projecte amb pocs materials i a un baix cost.

Una part del mur es pinta amb acrílic de colors, mentre a l'altra part s'hi aplica un revestiment que simula ser un mur de maçoneria.

Dues lluminàries de ferro fos permeten donar a l'escena un aire més romàntic i il·luminar les tres figures de bronze.

Finalment, darrera el revestiment petri del mur, hi ha retalls de vells diaris, enganxats i envernissats. El motiu dels diaris continua a la paret esquerra.

En canvi, la de la dreta es deixa amb el propi color del mur per no distreure l'observador del subjecte principal de l'obra.



La instalación presenta una naturaleza cansada de la evolución tecnológica del mundo; edificios, fábricas y cualquier forma de contaminación vienen capturadas y encerradas de una naturaleza, que dejando de una parte su esencia es decir la tranquilidad y la belleza que la constituye haciéndola única e indispensable; se transforma e reina sobre todas las cosas.

La instalación está compuesta por:

- Una pintura mural con tonalidades verdes haciendo referencia a la naturaleza. 10000 eur
- Intervención sobre el pavimento y el techo (resinas sintéticas) para transformarlo en una superficie verde. 3000 eur
- Estructura metálica que representa un invernadero. 5000 eur
- Plancha de bronce serigrafiada que representa la ciudad. 3000 eur



la rebelión de la naturaleza



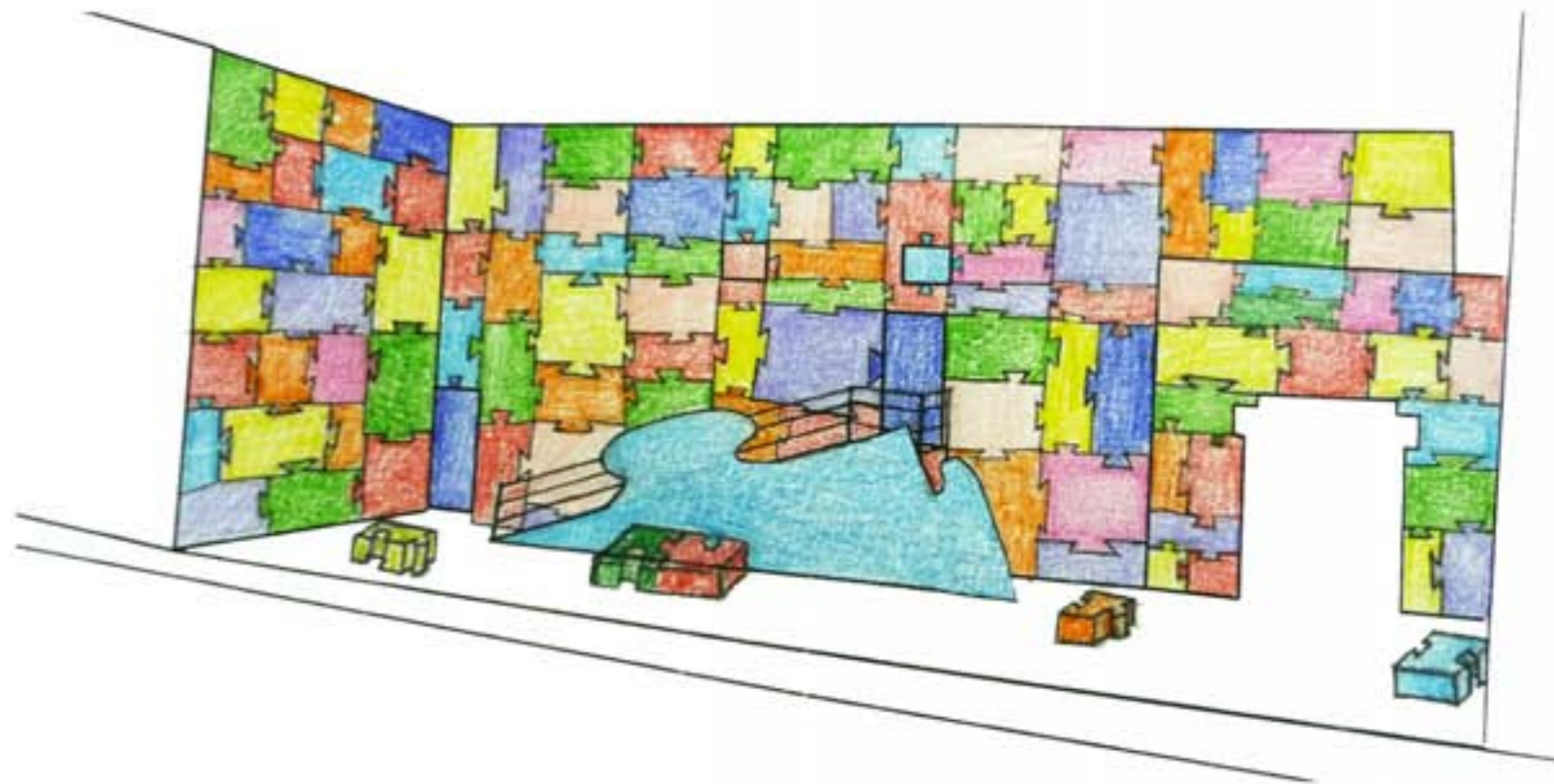
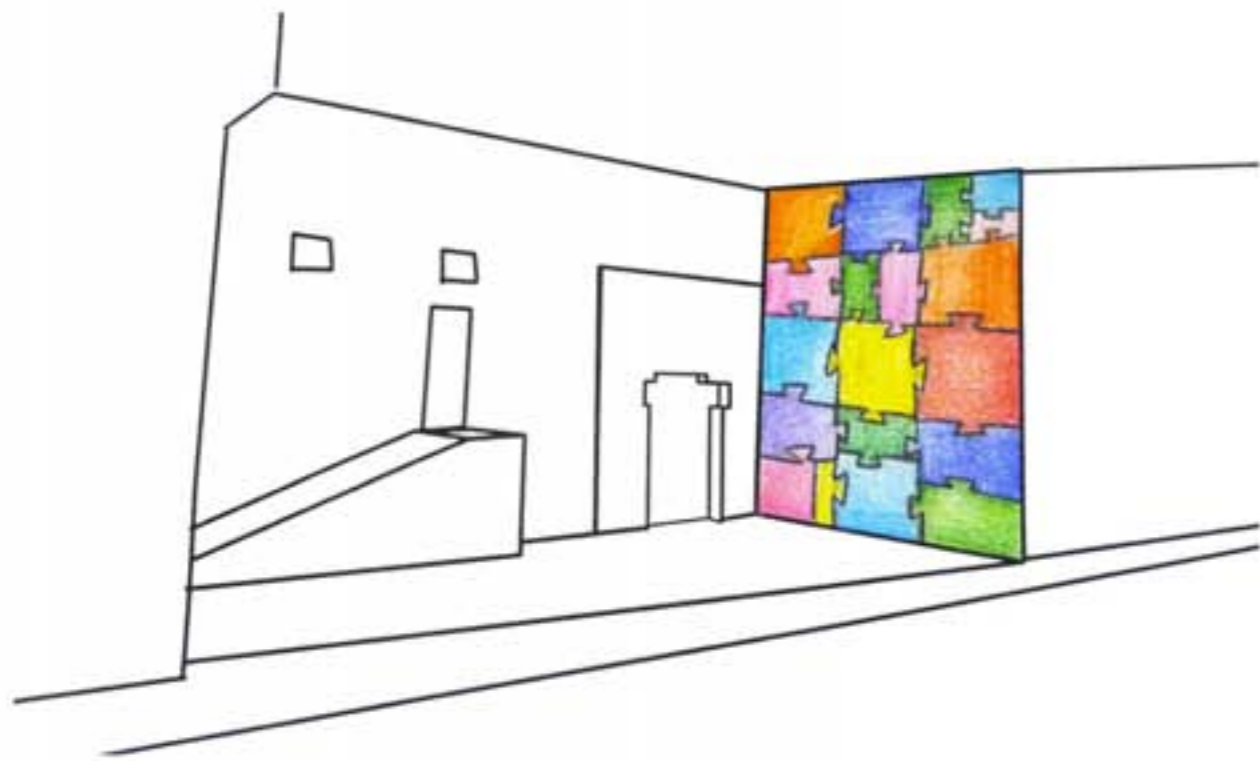

La proposta consisteix en millorar una zona del barri de Sarrià, un espai sota un pont, fosc, sense pavimentar i en estat de semi-abandonament, situat davant la sortida de "Reina Elisenda" i utilitzat com aparcament encara que no hauria de ser així.

El projecte elimina la possibilitat d'aparcar en aquest espai i és un intent per fer-lo més acollidor donant-li més color i lluminositat

La realització és molt senzilla. En primer lloc es construeix un nou mur de maons que regularitza l'acabat final i amaga tots els tubs darrera seu. Després, sobre aquest mur, s'hi pinten amb esmalt les peces d'un trencaclosques de tots colors. Algunes peces surten enfora uns 20cm. Aquestes es realitzen amb plexiglas i amb un marc metàl·lic que les rigiditza. Dintre seu hi ha llums de neó i, gràcies al plexiglas, emeten llum de diversos colors. A més, es realitzen altres peces que se situen al mig de l'espai buit i que esdevenen bancs d'ús públic. Així mateix, la rampa esdevé part d'una peça gegant que estaria, en gran part, enterrada. Els materials utilitzats són resistents i durables i permeten una fàcil neteja.

Valoració econòmica: Mur: 30.000 € . Pavimentació: 3.000 € . Instal·lació elèctrica: 2.000 € . Pintura: 10.000 € . Peces-banc (10 unitats): 5.000 € - Total: 50.000 €

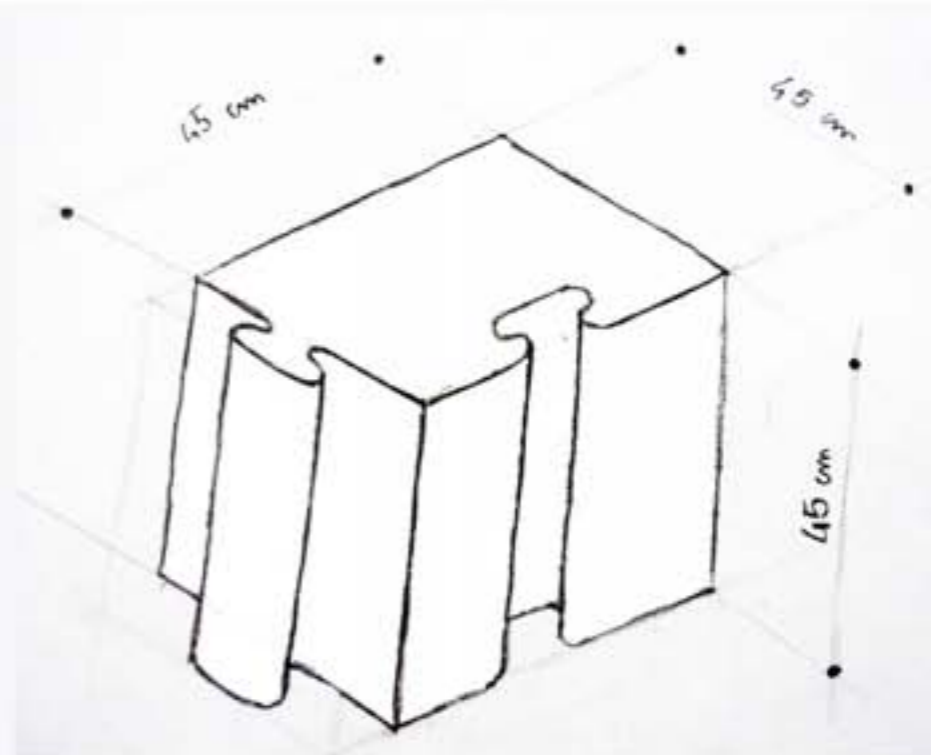
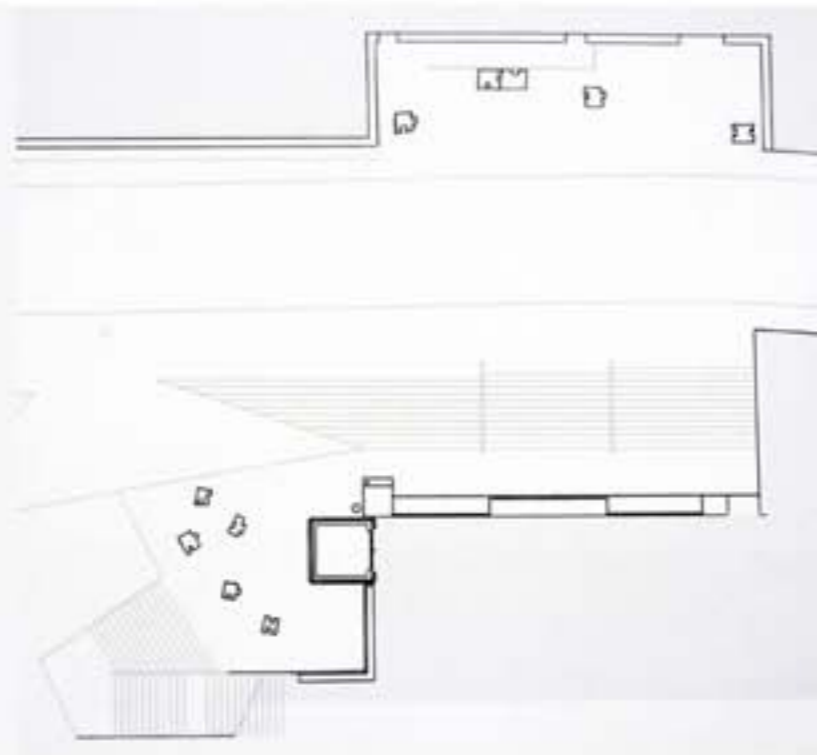

R E C O R D S D ' I N F À N C I A

RESPIR

A l'hora de pensar i projectar una solució d'arranjament per aquest racó soterrat, ens hem centrat en algunes de les característiques del lloc:

- l'absoluta manca de verd
- la sensació de tancat que transmet el lloc
- la poca llum natural que hi entra

Reprenent el motiu dels tubs ja presents al mur, s'ha pensat en crear una planta artificial estilitzada, pintada exteriorment amb pintura acrílica.

Així mateix, per resoldre el problema d'il·luminació, algunes branques (tubs) es fan sobresortir del mur i se'ls col·loca un mecanisme lumínic que, a més d'il·luminar el petit jardí artificial, creen un agradable efecte escènic.

Finalment, sobre una superfície verda, que ocupa la part central de l'espai, s'hi col·loquen uns troncs artificials que esdevenen bancs públics.

Valoració econòmica

Jardineria + pavimentació: 5000 €

Tubs d'alumini: 300 €

Troncs: 700 €

Mural (pintura): 5000 €

Instal·lació elèctrica: 2500 €

Total: 13.500 €

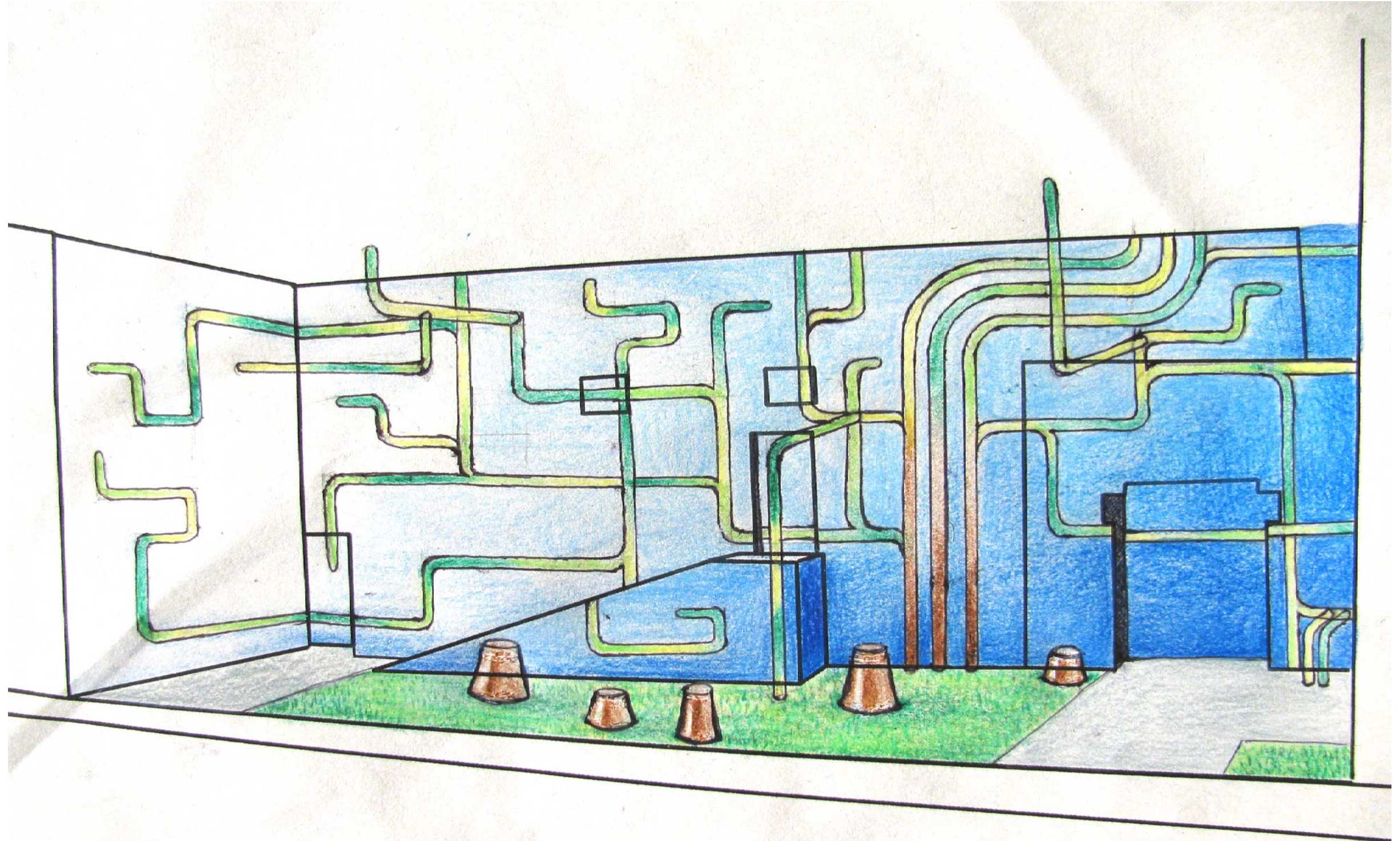

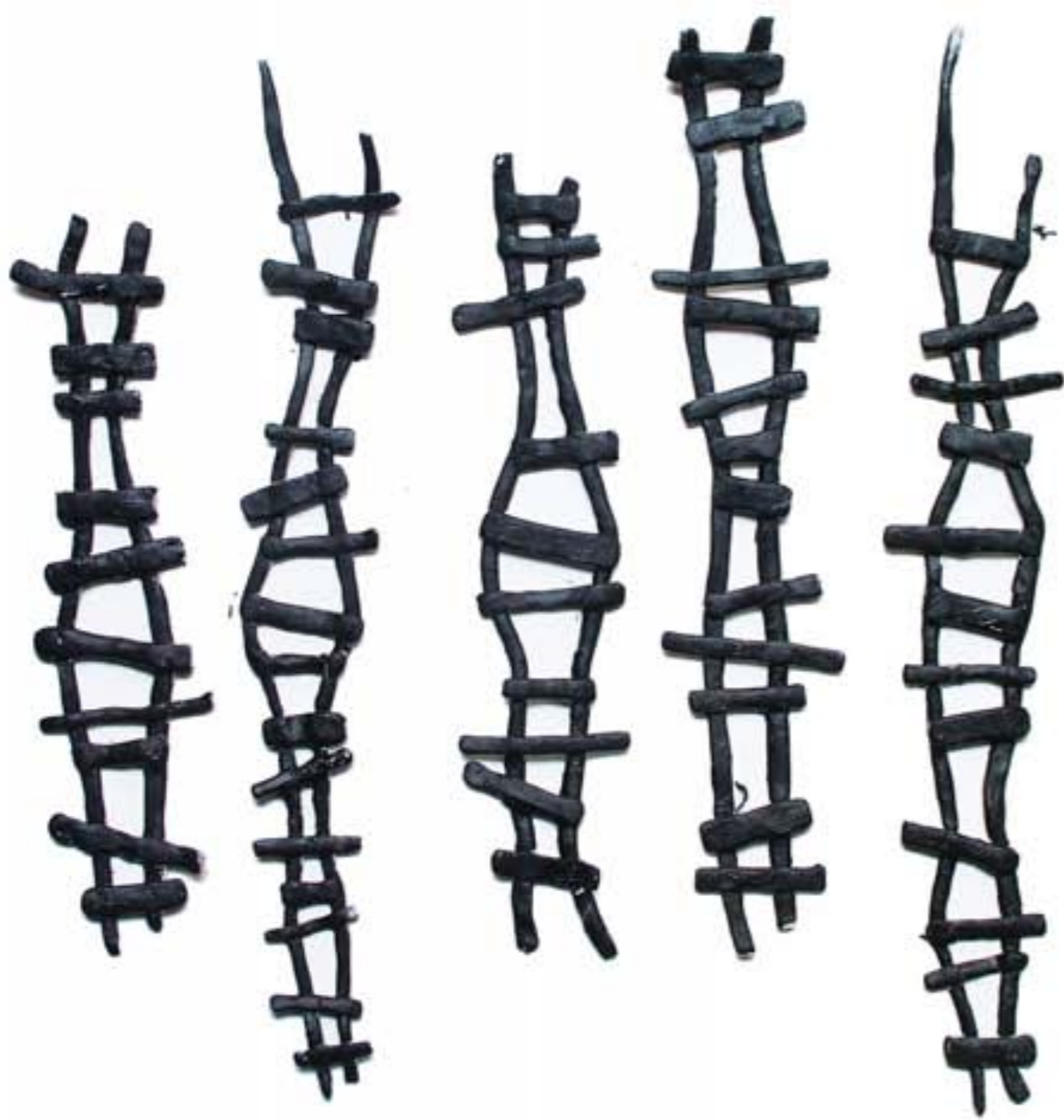

Después de un profundo análisis y un estudio sobre el territorio ha sido elaborado y desarrollado el tema de la comunicación y del transporte público. La idea hace referencia a la posición del espacio respecto a la estación de tren. Una superficie reflejante será puesta en el suelo y en las tres paredes de manera que las personas y la propia estación puedan ser parte de la obra. Esta última se encuentra de hecho exactamente enfrente a la parada "Reina Elisenda". La barandilla de la rampa preexistente recuerda la forma de las vías de tren, desde siempre símbolo de movimiento y interacción entre pueblos y territorios. Esto es el punto de partida desde el cual los railes se desparraman por las paredes y el techo, creando un juego de reflejos y realidad. Para la instalación del proyecto está previsto un revestimiento de tubos en la pared frontal y quitar la red colgada del techo. Este último se revestirá con una lámina dealuminio para tener una superficie plana y homogénea con el fin de obtener una atmosfera casi alienante.

Materiales: - railes de aluminio 45000 eur
 - subestructura de madera 5000 eur
 - plancha de aluminio (grosor 8 mm) 20000 eur

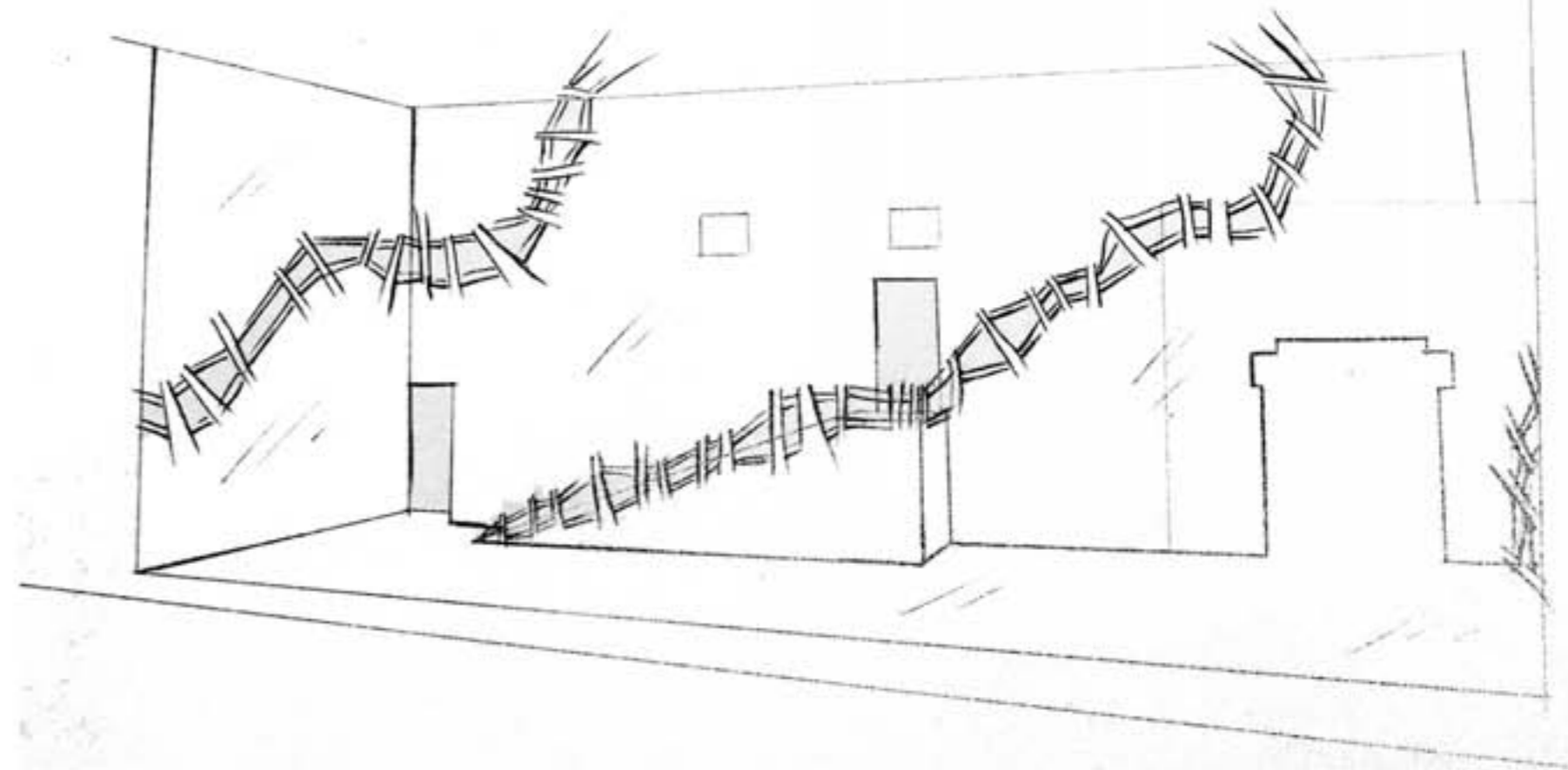

RRRRRRRRRAILES

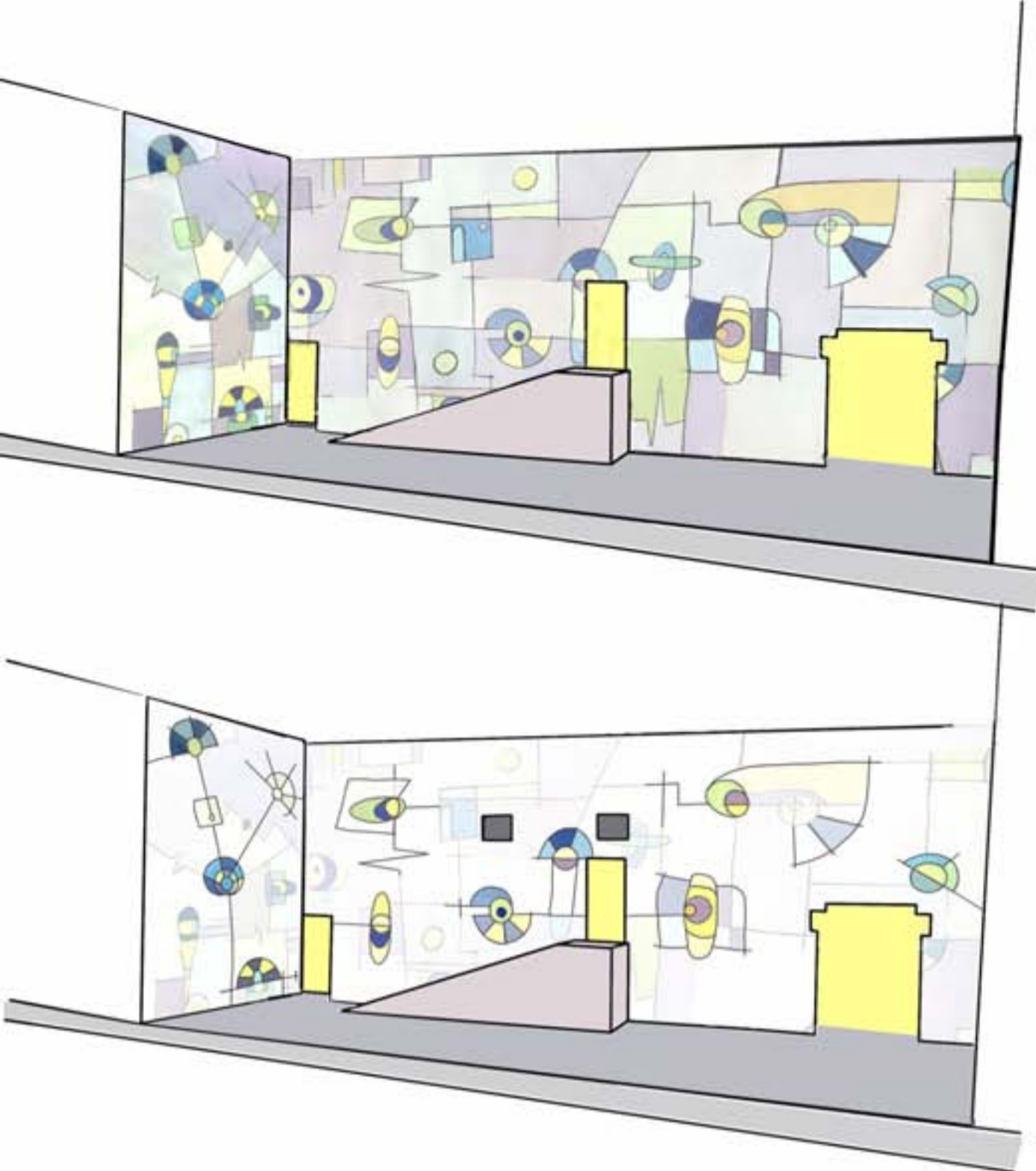

"Sinfonia en lila" es fruto de un estudio minucioso de las formas típicas de la pintura de P. Klee y las teorías entre la relación entre forma y color de Vassily Kandinsky.

Esta interacción juguetona entre figuras simples y colores vivos se adapta a la ciudad de Barcelona rica de decoraciones antiguas y modernas.

El proyecto prevee una decoración mural constituido de un diseño harmónico entre formas abstractas y colores tenues dentro de la tonalidad de los lila.

El espacio delante de la estación es un lugar de paso oscuro y dejado, con el proyecto "Sinfonia en lila" el espacio conseguirá luz y equilibrio.

El proyecto incluye el diseño de la barandilla de la rampa en bronce y vidrio, decorada siguiendo el diseño ligero y geométrico de las figuras sobre las paredes. La decoración mural, en pintura acrílica, es un conjunto de formas geométricas y colores, en perfecto equilibrio entre ellas. Éstas se constituyen de líneas y elementos en relieve de bronce y vidrio de color.

De noche la zona debajo del puente se tiñe de una atmósfera mágica y cambiante. Los relieves sobre la pared se iluminan con LED colocados entre la pared y el vidrio. El espacio en su totalidad quedará iluminado por diferentes colores.

Proyecto	6000 eur
Adecuación del lugar	2000 eur
Pavimento	1000 eur
Mural	10000 eur
Instalación eléctrica	2000 eur
Barandilla	7000 eur
Piezas vidrio y bronce	5000 eur
Total	27000 eur

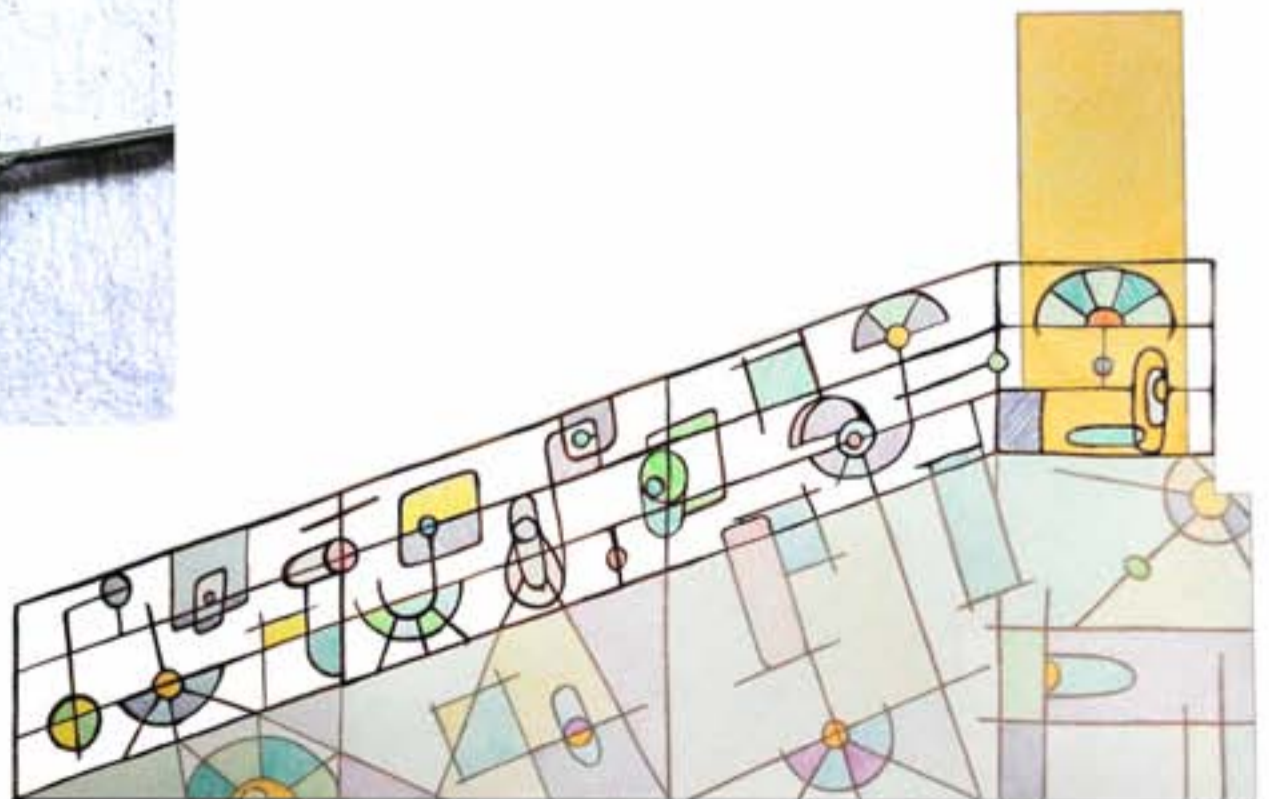

SINFONIA IN LILLA

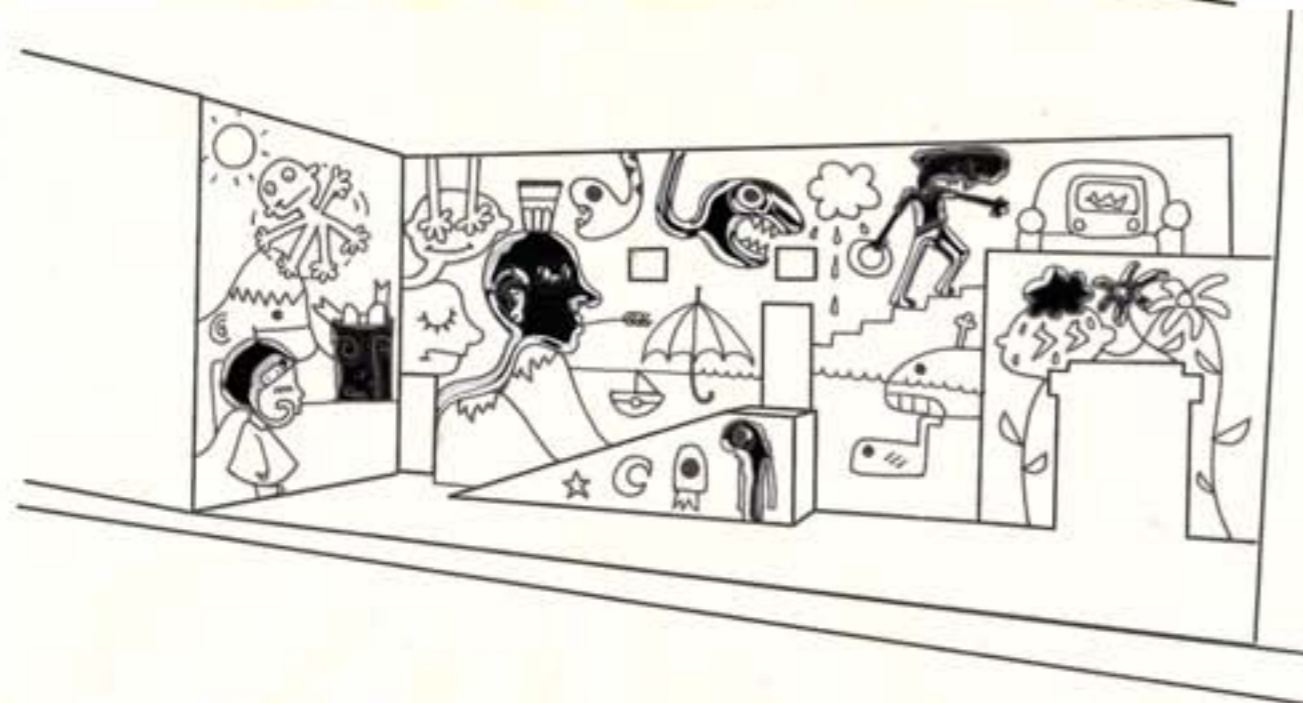
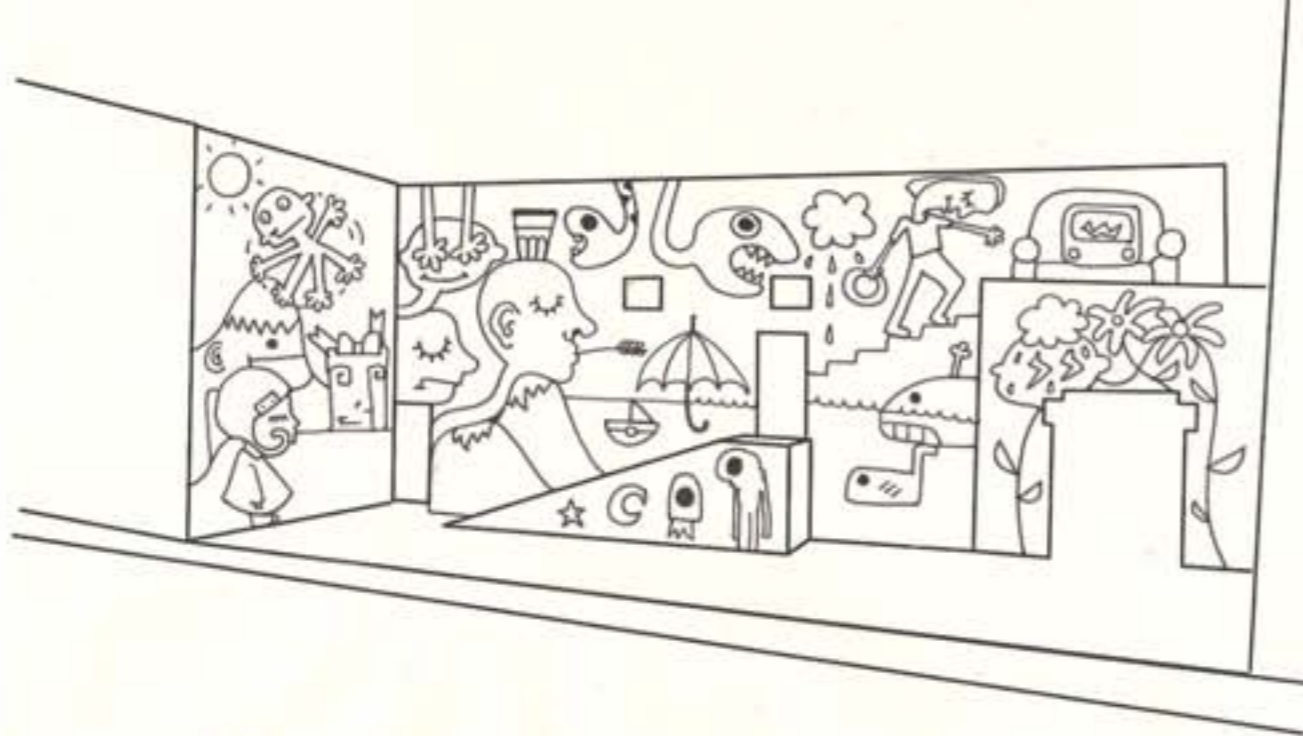

Inspirándome en el lenguaje artístico de la calle, juvenil e informal, adecuado a una gran metrópolis, he realizado un mural alegre y lleno de colores para transformar el espacio debajo del puente en un lugar agradable y sorprendente.

Algunos elementos del mural son en aluminio para dar un efecto de bajorrelieve.

El dibujo es simple, lineal e inmediato, con imágenes oníricas y fantásticas. Las partes en aluminio, realizadas con la técnica de la cera perdida, se anodizaran con los colores indicados en el proyecto y fijados mecánicamente sobre la pared existente.

La superficie sobre la que se interviene se limpiará y rebozará de manera que sea adecuada para recibir la nueva pintura.

El mural se realizará con pintura acrílica sobre la cual se aplicará una capa transparente lavable y antigraffiti.

- Adecuación del muro 3.000 euro
- Mural y pintura 13.000 euro
- Piezas en aluminio 9.000 euro
- Fijador 1.500 euro

Total 27.000 euro

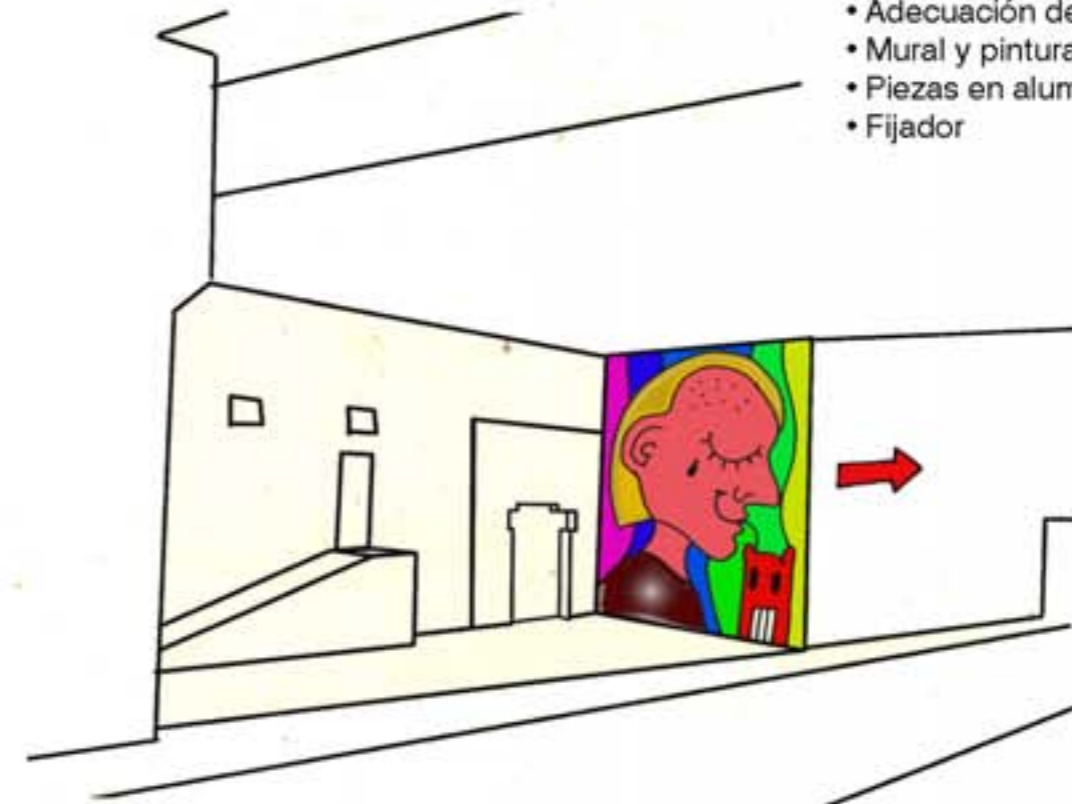

Elementos en aluminio

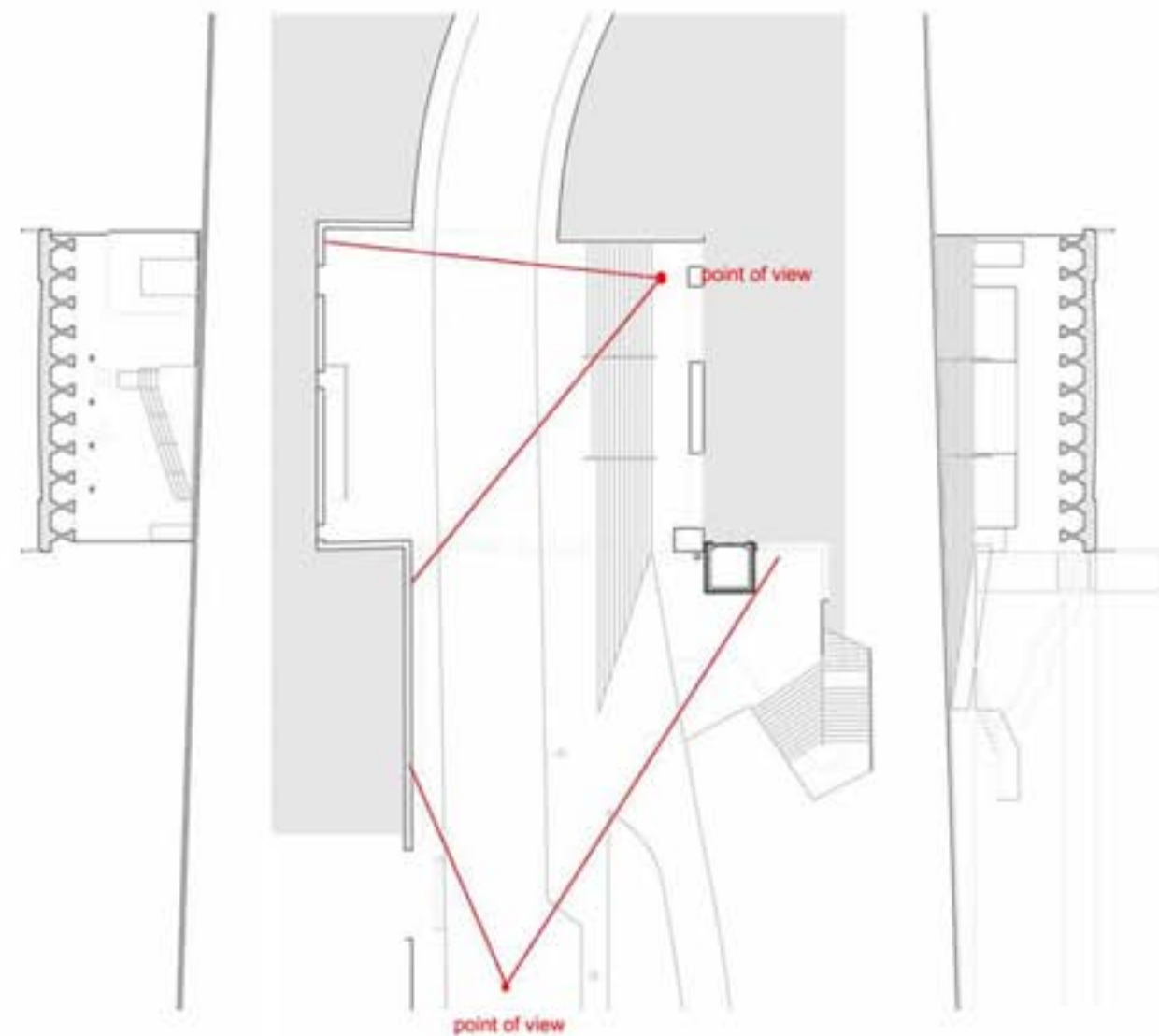

CONTESTO, informazioni facilitate

Si propone il miglioramento della zona di fronte all'uscita della fermata del treno Reina Elisenda, nel quartiere de Sarrià. Uscendo dalla stazione sotto il ponte, troviamo uno spazio buio e non asfaltato, in uno stato di semi-abbandono in cui alcune macchine e motocicli opportunisti, sfruttano come rifugio ingiusto. Tale situazione contrasta con il buon stato generale della zona circostante e l'ascensore e le scale che permettono l'accessibilità con la via superiore Reina Elisenda. La sfida per i partecipanti questa volta sera cambiare questa triste immagine in un più cordiale benvenuto a residenti e visitatori del quartiere.

